



Machines

## Rodillo Vibrante Duplex

AR 65

# Un único rodillo que resuelve múltiples trabajos

## Una máquina universal

Un rodillo polivalente y económico. El AR65 puede usarse para compactación de tierras así como de capas asfálticas.

**Con una sola palanca de mando se cambia la amplitud y se consiguen dos modos de trabajo.**

La amplitud grande se usa para la compactación de tierras y gravas.

Con la amplitud pequeña se puede compactar sobre capas asfálticas y superficies bituminosas.

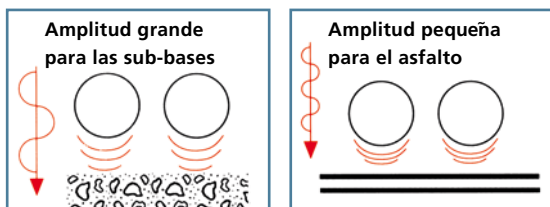

**El rodillo esta equipado con dos versiones del potente y fiable motor Diesel Hatz.**

El motor Hatz supra 1D41, disponible con arranque manual o eléctrico. Esta ultima versión se puede arrancar manualmente si hay fallo de batería.

El motor Hatz 1B40, con un 15% más de potencia y también con los dos sistemas de arranque eléctrico y manual.

## Completamente hidráulico

Los mecanismos de vibración y de accionamiento son totalmente hidráulicos. Para reducir el mantenimiento al mínimo el AR65 no tiene piezas de desgaste rápido.

El accionamiento hidráulico permite el ajuste continuo de la velocidad y el mando suave en el arranque o frenado y en la inversión de marcha.

## Laterales totalmente libres

**Eliminación de los trabajos de retoque a mano en esquinas y espacios complicados:** Los dos laterales totalmente libres permiten trabajar junto a muros, bordillos u otros obstáculos.

### Arranque eléctrico:

La versión más potente, con motor Hatz 1B40, lleva arranque eléctrico de serie. El arranque eléctrico es una opción recomendable en la versión con motor Hatz 1D41.



**La seguridad es nuestra máxima prioridad:** Lanza de conducción con mando de seguridad "hombre muerto". Freno automático de estacionamiento. Velocidad marcha atrás reducida a 2,5 Km/h.



AR 65 con motor diesel Hatz 1D41 (5,1 KW)



Los dos laterales totalmente libres



Totalmente hidráulico ... y mucho más.

Principales ventajas y puntos fuertes:

Motor diesel Hatz refrigerado por aire, con sistema de alerta de aceite integrado. Potente, de fácil mantenimiento y con bajos valores de emisión.

Robusta armadura tubular de protección con punto central de izado.

Gran depósito de agua (60 L) hecho de poliuretano. Sistema de riego para los trabajos de compactación sobre superficies bituminosas.

Lanza de conducción, abatible para facilitar el transporte. Mando de seguridad "hombre muerto" integrado para asegurar la máxima protección del operario.

Mandos hidrostáticos de marcha adelante y atrás así como de regulación de la fuerza centrífuga.

Freno hidráulico de estacionamiento integrado (P)

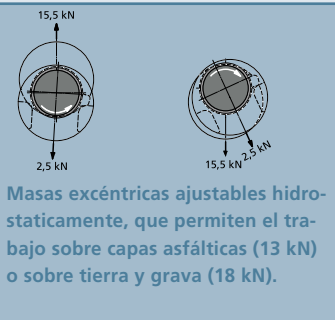
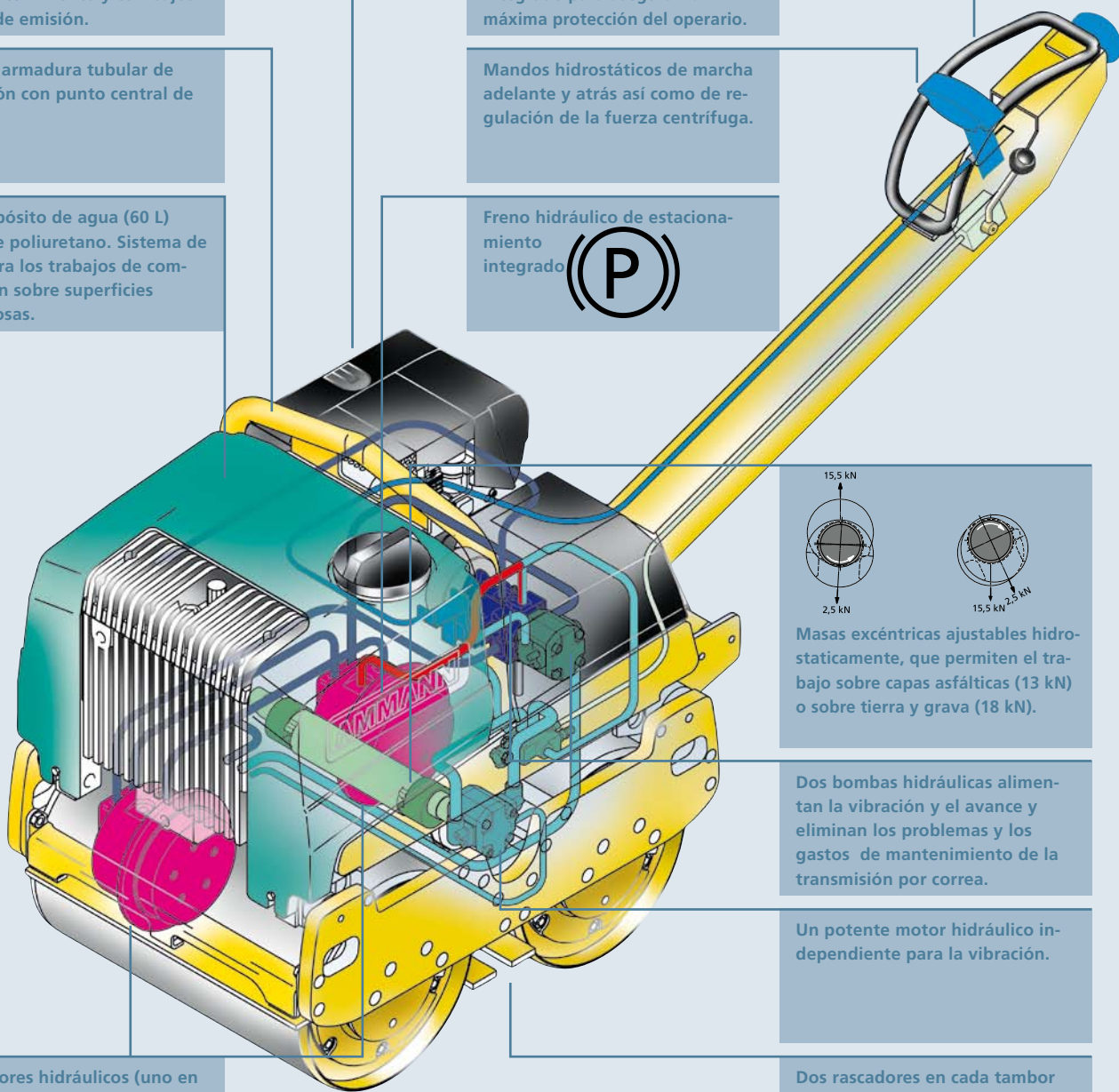

Masas excéntricas ajustables hidrostáticamente, que permiten el trabajo sobre capas asfálticas (13 kN) o sobre tierra y grava (18 kN).

Dos bombas hidráulicas alimentan la vibración y el avance y eliminan los problemas y los gastos de mantenimiento de la transmisión por correa.

Un potente motor hidráulico independiente para la vibración.

Dos motores hidráulicos (uno en cada rodillo) para la translación.

Dos rascadores en cada tambor para asegurar la limpieza de los rodillos cuando se trabaja sobre asfalto.

## Caraterísticas técnicas

	AR 65	AR 65
	Hatz	Hatz
	1 D 41 S	1 B 40
<b>Peso</b>		
Peso CECE	kg 720	700
Peso neto standard	kg 695	690
Peso con arranque eléctrico	kg 715	690
Ancho de trabajo	mm 650	650
Presión lineal estática	kg/cm 5	5,3
<b>Accionamiento</b>	hidrostático	hidrostático
Motor Diesel	Hatz 1D41 S	Hatz 1B40
Potencia	kW/PS 5,1/6,9	6,1/8,3
Velocidad marcha adelante	km/h 4	4
Velocidad marcha atrás	km/h 2,5	2,5
<b>Vibración</b>	hidrostático	hidrostático
Fuerza centrífuga	kN 13/18	13/18
Fuerza centrífuga por cm ancho rodillo	N/cm 100/138	100/138
Frecuencia de vibración	Hz 60/55	60/55
Pendiente máxima, con/sin vibración	% 25/45	25/45
<b>Dépositos</b>		
Agua	l 60	60
Aceite hidráulico	l 20	20
Gas-oil	l 5	5
Consumo de gas-oil	l/h 1,7	1,2
Arranque eléctrico	Opción	standard
<b>Opcional</b>		
Horómetro (con arranque eléctrico)	x	x
Protección delantera	x	x
Profundidad de compactación*		
Arena/grava	cm 30/25	30/25
Suelos cohesivos	cm 20/15	20/15
*depende de la naturaleza del suelo		

Estas especificaciones son susceptibles de ser modificadas por mejoras técnicas.

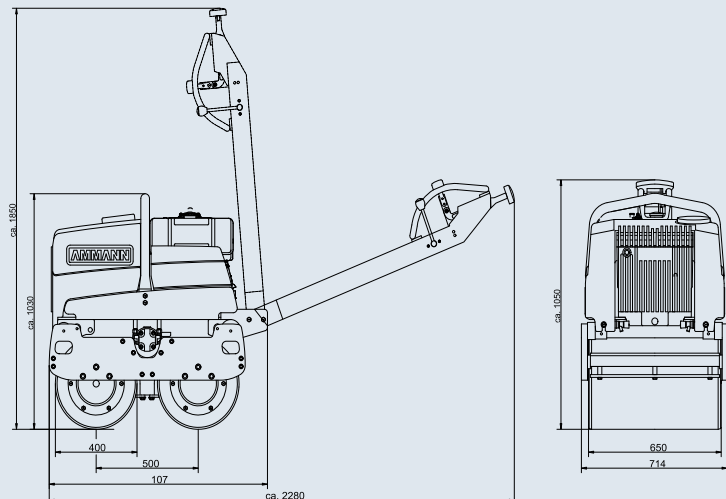

Empresas de distribución para  
máquinas de compactación:

Suiza:

Ammann Schweiz AG  
CH-4901 Langenthal  
Tel +41 62 916 61 61  
Fax +41 62 916 65 40

Alemania:

Ammann Verdichtung GmbH  
D-53773 Hennef  
Tel +49 22 42 880 20  
Fax +49 22 42 880 259

Rammax Maschinenbau GmbH

D-72555 Metzingen  
Tel +49 71 23 922 30  
Fax +49 71 23 922 350

República Checa:

Ammann Czech Republic a.s.  
CZ-54901 Nové Město nad Metují  
Tel. +420 491 476 111  
Fax +420 491 470 215

Francia:

Ammann France SA  
F-94046 Créteil/Cedex  
Tel +33 1 45 17 08 88  
Fax +33 1 45 17 08 90

Reino Unido:

Ammann Equipment Ltd.  
GB-Warwickshire, CV37 OTY  
Tel +44 1789 414 525  
Fax +44 1789 414 495

Polonia:

Ammann Polska sp.zo.o.  
PL-02-230 Warszawa  
Tel +48 22 33 77 900  
Fax +48 22 33 77 929

USA:

Ammann America Inc.  
US-Ponte Vedra, Florida 32082  
Tel +1 904 543 1691  
Fax +1 904 543 1781

Empresas de fabricación de  
máquinas de compactación:

Suiza:

Ammann Schweiz AG  
CH-4901 Langenthal  
Tel +41 62 916 61 61  
Fax +41 62 916 64 03

Alemania:

Ammann Verdichtung GmbH  
D-53773 Hennef  
Tel +49 22 42 880 20  
Fax +49 22 42 880 259

Rammax Maschinenbau GmbH

D-72555 Metzingen  
Tel +49 71 23 922 30  
Fax +49 71 23 922 350

República Checa:

Ammann Czech Republic a.s.  
CZ-54901 Nové Město nad Metují  
Tel. +420 491 476 111  
Fax +420 491 470 215

