

# Snake 2413 Plus

## Especificaciones



Altura máxima de trabajo 1 operario (m) 23,5



Alcance máximo de trabajo 1 operario (m) 12,6

Capacidad de carga/número operarios (Kg/N oper) 250/2



Altura de descanso (mm) 2700



Largueza de descanso (mm) 6300



Anchura de descanso (mm) 2100



Rotación torreta 360°



Mandos Tipo hidráulico



Estabilizadores Tipo H



Instalación mínima (t) 3,5 t

## Accesorios

- Barra para bicicleta, protecciones laterales camión b/caja, en camión Nissan-Renault
- Encerado máquina para transporte por vía marítima.

- Cesta en fibra de vidrio en sustitución de estándar dim. 1400 x 700 x 1100 h mm
- Electrobomba auxiliar monofásica 220 V c.a. / 5,6 kW que incluye cuadro eléctrico de mando y cargador de batería alimentados desde red externa
- Faro de iluminación 60 W en la cesta alimentado por las baterías suministradas adjuntas con toma de 12 V incluida
- Kit 4 planchas de apoyo estabilizadores
- Faro giratorio imantado de luz amarilla 12 V
- Intercambiador de calor aceite hidráulico para climas calurosos
- Línea aire/agua a la cesta con conexiones rápidas
- Pintado diferente del estándar (blanco RAL 9016)

## Plan de instalación / Zona de trabajo

*Stabilizzatori aperti - Open outriggers*

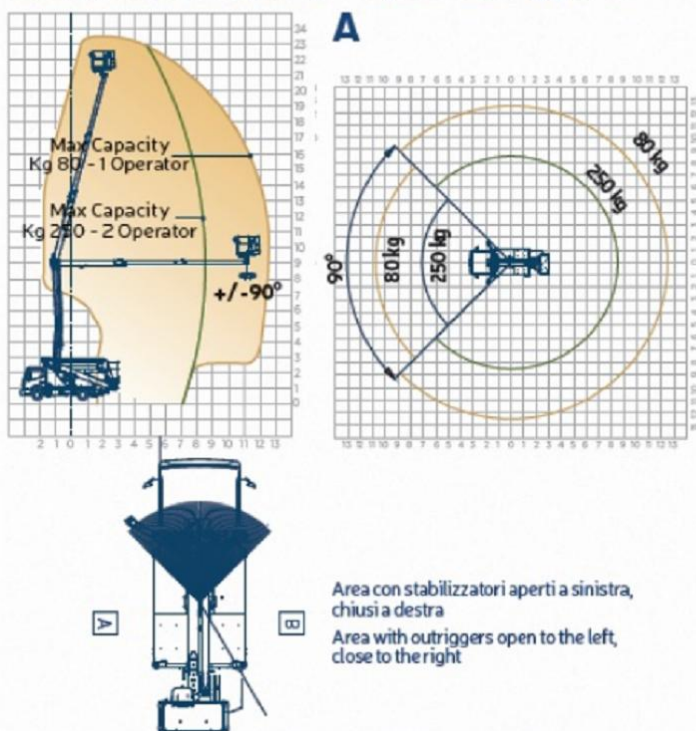

*Stabilizzatori chiusi - Closed outriggers*

