

# Snake 2010 H Plus

## Especificaciones



Altura máxima de trabajo 1 operario (m) 20 (120 Kg)



Altura piso de la cesta 1 operario (m) 18 (120 Kg)



Alcance máximo de trabajo 1 operario (m) 10 (120Kg)



Capacidad de carga 1 operario (kg) 120



Capacidad de carga 2 operarios (kg) 250



Altura de descanso (mm) 2400



Largueza de descanso (mm) 5900



Anchura de descanso (mm) 2100



Rotación torreta 355°



Plataforma 1400 x 700 x h 1100 – Aluminio



Mandos Tipo hidráulico proporcional – parte aérea electro hidráulica



Rotación plataforma 90° derecha + 90° izquierda



Primera pluma articulada Doble barra, en acero



Estabilizadores Tipo A



Instalación mínima (t) 3.50

## Accesorios

- Barra para bicicleta, protecciones laterales camión b/caja, en camión Nissan-Renault
- Caja portaherramientas de plástico dim. 500 x 400 mm bajo la plataforma
- Encerado máquina para transporte por vía marítima.
- Cesta en fibra de vidrio en sustitución de estándar dim. 1400 x 700 x 1100 h mm
- Cesta en fibra de vidrio en sustitución de estándar dim. 1400 x 700 x 1100 h con aislamiento 1000 V
- Electrobomba auxiliar monofásica 220 V c.a. / 5,6 kW que incluye cuadro eléctrico de mando y cargador de batería alimentados desde red externa
- Faro de iluminación 60 W en la cesta alimentado por las baterías suministradas adjuntas con toma de 12 V incluida
- Kit 4 planchas de apoyo estabilizadores
- Toma eléctrica 12 V c.c. en la cesta
- Protección articulación rotación
- Protección depósito aceite
- Faro giratorio imantado de luz amarilla 12 V
- Depósito combustible reducido respecto del estándar
- Intercambiador de calor aceite hidráulico para climas calurosos
- Mensajes adhesivos en el brazo (logo cliente / enviar el archivo en formato jpg)
- Barandas fijas h 100 mm
- Barandas abatibles en 1 lado (der.) h 200 mm
- Bandas retro reflectantes blancas/rojas para camión

- Pintura climas fríos (blanco RAL 9016)
- Pintura climas fríos diferente del estándar (blanco RAL 9016)
- Pintura extra cabina vehículo
- Pintado diferente del estándar (blanco RAL 9016)
- Línea aire/agua a la cesta con conexiones rápidas
- Nivel electrónico de control

## Plan de instalación / Zona de trabajo

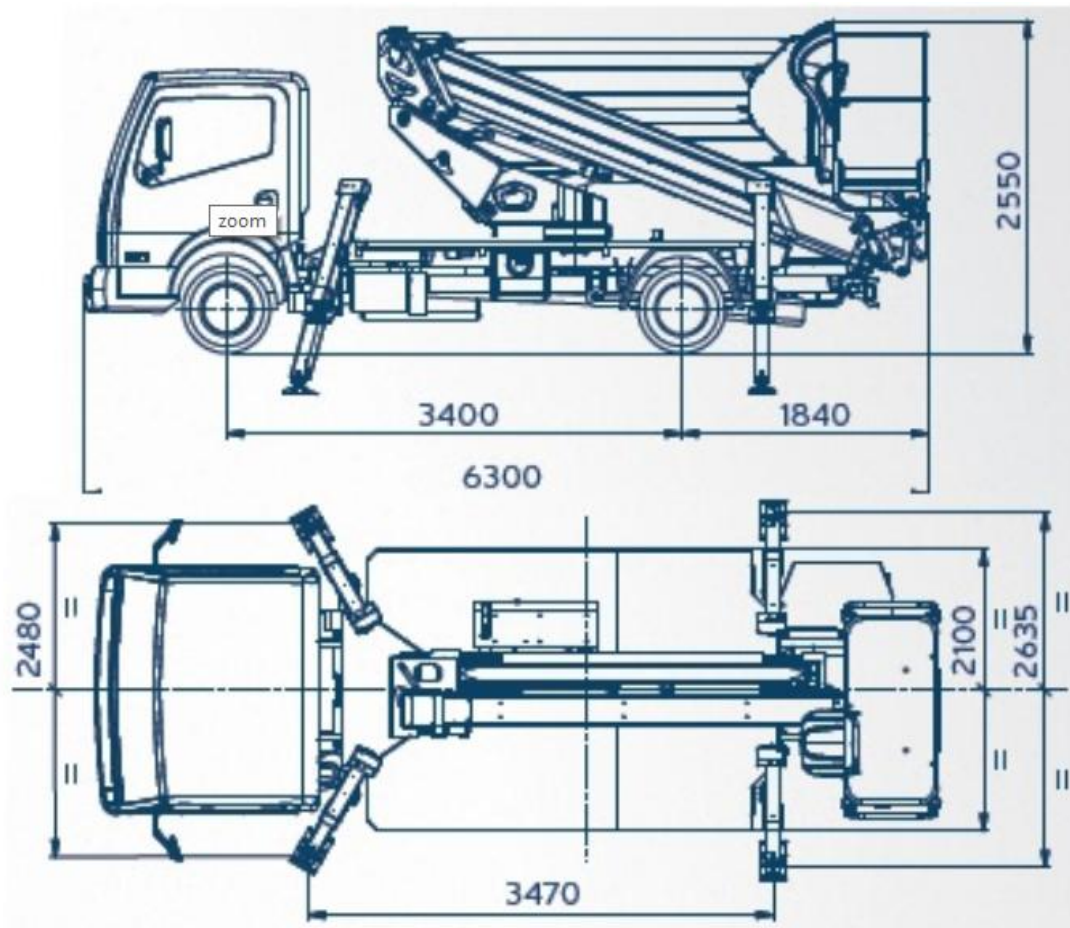

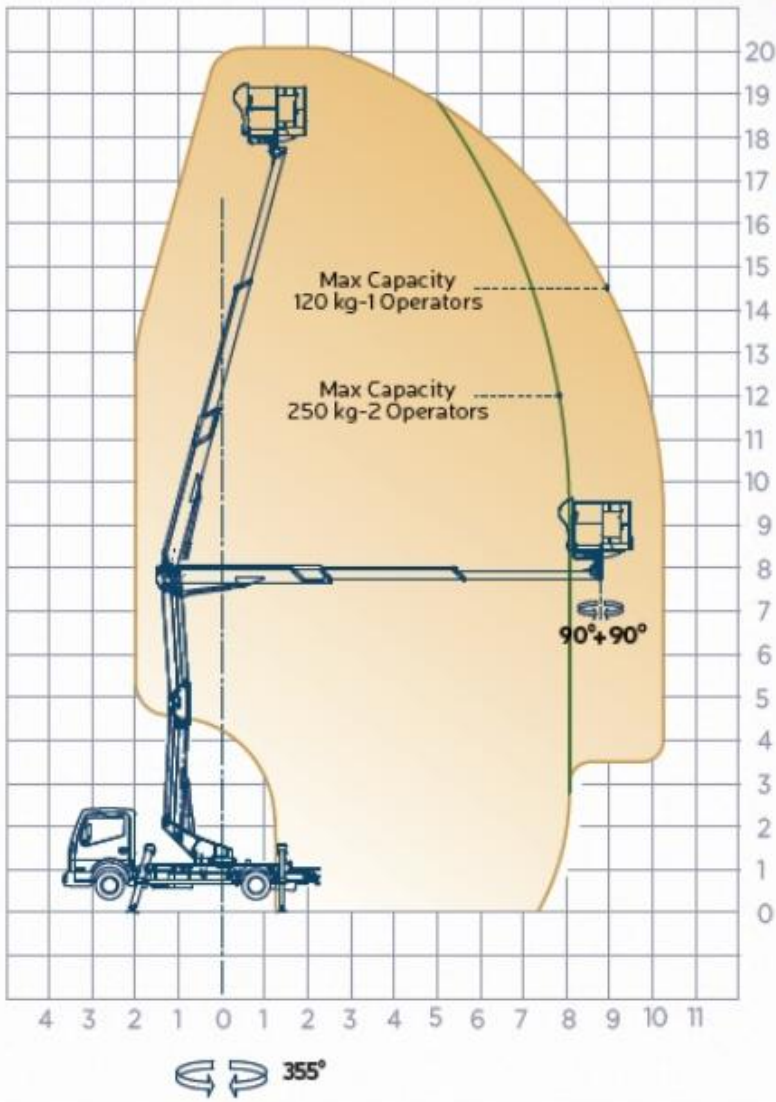

120 kg

250 kg