



C 11 M



C 11 M_ 1200 Kg

AUSA

www.ausa.com

CUADRO DE MÁSTLES

Tipo	Elevación máxima (mm)	Elevación libre (mm)	Altura mástil plegado (mm)	Altura máxima (mm)	Carga (Kg)
Dúplex elev. libre	2500	1270	1890	3140	920
Dúplex (st)	2660	70	1980	3310	1200
Dúplex	3300	120	2300	3950	1100

DIMENSIONES (mm)	C 11 M
A	1900/2040*
B	240
C	225
D	1280
E	1240
F	3250
G	2540
I	100
J	35
K	470
L	3515
M	315
N	1730
O	1000
P	4900
Q	13
R	5

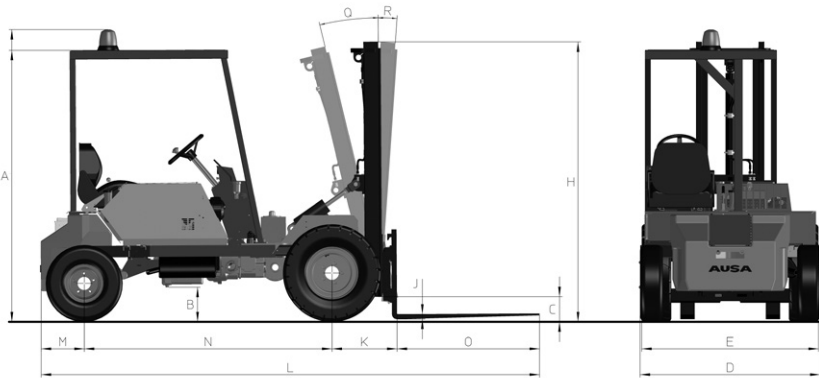

ESPECIFICACIONES TÉCNICAS

		C 11 M
Capacidad de carga (Kg) a centro de gravedad		1200 @ 500 mm / 1090 @ 600 mm
Altura elevación (mástil dúplex estándar) (mm)		2660
Motor	Diesel	KUBOTA D902
	Potencia / SAE J 1995 (KW/CV)	12 / 16
	Nº cilindros	3
	Refrigeración	Agua
Tracción		4 x 2
Transmisión		Mecánica, con caja de cambio semi-sincronizada, 4 velocidades hacia adelante y 4 hacia atrás mediante inversor.
Arranque		Eléctrico
Velocidad máx. (Km/h)		20
Peso en vacío (Kg)		2160
Pendiente superable (a plena carga)		35%
Circuito hidráulico		Bomba de engranajes de 14.6 cc. Presión de trabajo 180 bar.
Neumáticos	Delanteros	7.00-12"
	Traseros	6.00-9
Radio de giro exterior (mm)		3250
Dirección		Hidráulica con válvula de prioridad. Presión de trabajo 100 bar.
Capacidad de los depósitos (l)	Combustible	25
	Hidráulico	15
Freno de servicio		Hidráulicos de tambor en eje delantero.
Freno de estacionamiento		Mecánicos en eje delantero.
Placa portahorquillas		FEM 2 - Ancho: 1260 mm
EQUIPAMIENTO DE SERIE		Asiento ergonómico con cinturón de seguridad Protector operador S/ISO 6055 Espejo retrovisor Faro rotativo Avisador acústico de marcha atrás. Desplazador lateral de carga integrado
EQUIPAMIENTO OPCIONAL		Equipo de luces homologado Faros de trabajo delanteros (2) y trasero (1). Mástil dúplex 2,50 m con elevación libre hasta 1,20 m con desplazador lateral integrado (Altura mástil plegado = altura máquina 1,89m). Horquillas 1.200 mm Soporte respaldo de carga 1.250 mm (con desplazador lateral) Pala hidráulica: 400 l
Neumáticos	Delanteros	27x10-12
	Traseros	21x8-9

AUSA se reserva el derecho de variar cualquier característica sin previo aviso.